

MANUAL DE INSTALAÇÃO

Modelo(s): 3682 / 3692 / 3684 / 3694

Composição

1x luminária
1x manual de instalação
1x chave allen
2x parafusos
2x buchas

Especificações

Descrição: **Projektor LED**
Fonte iluminação: **LED**
Indicação: **Áreas Externas (Piso e parede)**
Classe: **III**
Peso: **2,41 Kg**

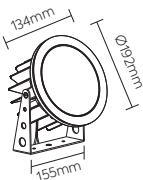

Dados técnicos

Potência total: **15W (3682/3692) / 22W (3684/3694)**
Tensão nominal: **12V a 24Vdc ou AC***
Temperatura cor: **2700K (branco soft) / 4000K (branco neutro)**
Fluxo luminoso: **1440lm (3682/3692) (2700K) / 1510lm (3682/3692) (4000K) / 1920lm (3684/3694) (2700K) / 2010lm (3684/3694) (4000K)**
Ângulo do fecho: **10° / 20° / 30°**
Grau de Proteção: **IP67**

Protegido contra jatos d'água e totalmente contra a poeira.

INTERLIGHT

- revelamos a beleza -

Indústria Brasileira

Interlight Sistemas de Iluminação Ltda.
CNPJ 58.329.608/0001-44
Endereço: Rua João Dias Ribeiro, 245
Sagrado Coração de Jesus - Itapevi/SP

Atendimento ao Cliente Interlight

Tel: 11 4789 9892
E-mail: sac@interlight.com.br
www.interlight.com.br

5 anos de garantia

Termos de garantia acesse o link:
interlight.com.br/garantia

OBSERVAÇÕES

1. Por favor, leia atentamente esse manual antes da instalação e entregue ao cliente para guardar.
2. Perigo! Risco de choque elétrico! Antes da instalação da luminária desconecte a energia elétrica e certifique-se que a energia esteja desligada.
3. A responsabilidade do fabricante somente é garantida, se as normas nacionais vigentes forem respeitadas, bem como as instruções de montagem contida nesse manual de instalação.
4. Na instalação, o profissional deve ser qualificado pelas normas nacionais (NBR-5410 e NBR-5419) e de prevenção de acidentes (NR-10) vigentes para segurança da instalação, e garantia do produto.
5. Não abra a luminária. Se estiver danificada, precisará retornar a luminária inteira para a fábrica. Nunca instale com os cabos da luminária danificados.
6. Para a limpeza, recomendamos a interrupção da energia elétrica para o produto. Sempre limpe com um pano macio e produtos com pH neutro, sem álcool, sem solventes e sem agentes abrasivos.
7. Produto com 05 anos de garantia contratual pelo fabricante, contra qualquer defeito de fabricação nas partes metálicas e mecânicas.
8. Os componentes elétricos utilizados nos nossos produtos seguem as normas brasileiras. Produto não tóxico.

Os dados contidos nesse manual poderão ser alterados a qualquer momento sem prévio aviso. Consulte nosso Atendimento ao Cliente ou www.interlight.com.br para informações atualizadas. Interlight 2021 © R03.out/2021

Manual 0322.R3

1. Faça a marcação no local onde será instalada a luminária, conforme instalação abaixo.

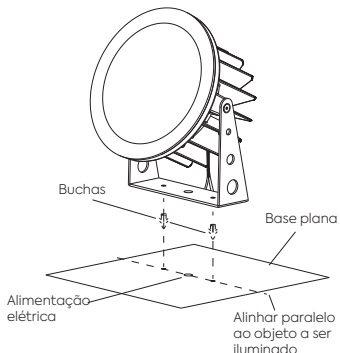

2. Faça a ligação elétrica dos cabos da luminária ao cabo do **transformador** ou **fonte**. **Obrigatório:** utilização de **fita de auto fusão** na isolação da emenda da fiação.

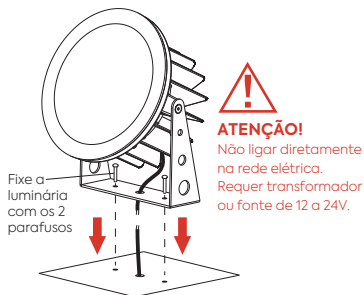

! 01 transformador 50W 12V, suporta a ligação entre 3 lum. (3682/3692) e 2 lum (3684/3694)

4. Solte os parafusos laterais utilizando a chave allen inclusa para ajustar a orientação dos fechos e aperte-os novamente.

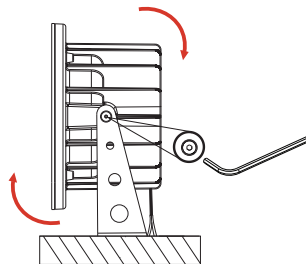

Nota: Produto lacrado, não abrir em hipótese alguma. Sob perda de garantia

5. Ligação de várias luminárias em um único transformador ou fonte.

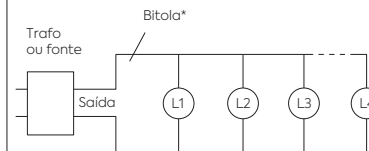

- * Ligar em paralelo;
- * Não há preocupação com polaridade;
- * A quantidade depende da potência do trafo ou fonte;
- * A bitola do fio para ligação das luminárias depende da distância e potências envolvidas.



- * Não recomendamos realizar a dimerização utilizando transformador magnético.
- * Ao utilizar fonte dimerizável notar que a curva de dimerização é limitada.
- * Para produtos não dimerizáveis utilizar somente transformador magnético ou fonte DC.